



Северная Осетия



13 СЕНТЯБРЯ 2024 ГОДА
ПЯТНИЦА
№ 166 (29088)

www.sevosetia.ru e-mail: gazeta@mail.ru Издаётся с августа 1917 года

ВСТРЕЧА

Живой интерес к истории

Глава РСО-А Сергей Меньяло встретился со студенческим активом исторического факультета Северо-Осетинского государственного университета – участниками лаборатории по охране историко-культурного наследия республики. В разговоре приняли участие министр образования и науки Элла Алибекова, декан факультета Залина Плиева и директор древностей Алании СОГУ им. К. Л. Хетагурова Михаил Мамиев.

В СЕВЕРНАЯ

Встреча стала продолжением разговора, начатого в прошлом году, когда Сергей Меньяло в беседе со студентами СОГУ предложил привлечь учащихся вуза к сбору данных об исторических памятниках, расположенных на территории республики, чтобы затем установить информационные таблички на объектах.

Ребята откликнулись на предложение и с энтузиазмом взялись за исследовательскую работу. О том, что именно на сегодняшний день сделано в этом направлении, и шла речь.

Так, в мае 2023 года ребята совершили свой первый полевой выезд совместно с сотрудниками профильных государственных организаций – Комитета по охране и использованию объектов культурного наследия РСО-А и ГБУ «Наследие Алании».

В прошлом году при историческом факультете СОГУ была создана специализированная лаборатория по охране историко-культурного наследия республики, в которую вошли студенты, обучающиеся на различных курсах и направлениях.

Этим летом участники лаборатории принимали участие в специализированной практике совместно со студентами архитектурно-строительного факультета СКГМИ, а также в археологических раскопках в Горной Дигории.

Студенты также участвовали в проведении полевых работ по выявлению и фиксации памятников историко-культурного наследия близ селений Дузарикуа, Даллагаку, Кора-Урсдон, станиц Черноморской и Ново-Осетинской.

С конца мая студенты занимаются изучением Лезгорского склепового некрополя – одного из крупнейших склеповых могильников Северного Кавказа.

Лаборатория тесно сотрудничает с профильными ведомствами, такими как Комитет по охране и использованию объектов культурного наследия, ГБУ «Наследие Алании», кафедра архитектуры СКГМИ.

Сергей Меньяло поблагодарил студентов за активную работу, за вклад в сохранение духовного и исторического наследия Осетии.

– Молодцы, ребята, что проявляете живой интерес к истории родной республики и к своей будущей профессии. Уверен, с таким неравнодушным отношением к делу к концу учебы вы будете хорошими специалистами. Этнокультурное разнообразие нашей великой страны подразумевает индивидуальность каждого ее народа, которую так важно сохранить. Именно многонациональность России является ее всепобеждающей силой, как не раз подчеркнул Президент России Владимир Владимирович Путин, – отметил Сергей Меньяло.

Участники мероприятия обсудили актуальные вопросы охраны и использования объектов культурного наследия, такие как создание охраняемых зон вокруг памятников истории, определение особо охраняемых природных территорий, продолжение работы по установке информационных табличек. Глава Северной Осетии предложил профессиональному сообществу историков выступать с инициативами по разработке нормативной документации в сфере сохранения объектов культурного наследия.

Декан исторического факультета СОГУ Залина Плиева сообщила о проведении 24–28 сентября во Владикавказе VIII Международной исторической школы, куда соберутся порядка 150 участников, более ста из которых – это иностранные студенты, обучающиеся в России. Масштабное мероприятие такого формата впервые проходит в СКФО. Его цель – расширение и углубление представлений об исторических событиях, актуальных подходах и тенденциях развития гуманитарных наук. Площадка даст уникальную возможность иностранным и российским студентам расширить свои познания об истории и культуре нашей страны.

НЕ ЖЕНСКАЯ ПРОФЕССИЯ

НЕ СДАВАТЬСЯ НА ПУТИ К МЕЧТЕ!

Когда упорно идешь к своей мечте – она обязательно исполнится. А мечта Елизаветы КАЧАРОВОЙ из разряда не женских. Она еще с 5 класса грезила самолетами, путешествиями в разные концы мира. И теперь мечта сбылась, после окончания с золотой медалью школы в Ардоне она поступила в Санкт-Петербургский государственный университет гражданской авиации. И она – единственная девушка из Северной Осетии в вузе.

С. НИКОЛАЕВ

– Когда я сказала о своем выборе папе, он очень удивился, – поделилась с «СО» Лиза. – Тем более, что училась в Ардоне в музыкальной школе, занималась фехтованием, есть успехи в отдельных направлениях науки. Но прельщаться мне он не стал и большое ему за это спасибо. Отец всегда поощрял самостоятельность.

Поступать в один из ведущих университетов, готовящих кадры для гражданской авиации, было непросто. Необходимо было сдать экзамены по математике, физике, русскому языку. Также при поступлении нужно представить медицинские справки, сдать нормативы по физической подготовке, пройти специальную медкомиссию при самом учебном заведении, собеседование с психологами для выявления профнепригодности и сложный психологический тест.

Необходимо учитывать, что разные модели самолетов отличаются друг от друга в управлении, на некоторые из них требуется получение дополнительных допусков. А это означает, что при необходимости придется пройти отдельное обучение.

В такого рода учебные заведения вряд ли поступит легкомысленный человек, потому что слишком большая ответственность ложится на его плечи.

– Каждый человек, сделавший такой выбор, задумывается о том, что впоследствии ему придется отвечать не только за свою жизнь, но и за жизни других, – говорит Елизавета. – Я понимаю всю ответственность и хочу стать профессионалом в своем деле.

Она уже доказала, что в деле, которое ее увлекает, она может быть лучшей. «СО» рассказывала о том, что Лиза и ее сестра Софья стали героями молодежного лагеря «Артек» летом прошлого года. Тогда Лиза удостоилась Гран-при гала-концерта «Разнообразие народов – разнообразие культур», блестяще исполнив ноктюрн известного композитора Зинаиды Хабаловой. А еще получила сертификат за успешное освоение дополнительной образовательной программы «Шлюпочные отряды детской морской флотилии «Артек».

Девушка, несмотря на все трудности и испытания, намерена получить летную специальность в гражданской авиации. Она уверена, что часто мы сами ставим себе рамки, хотя порой и не догадываемся, на что способны и где наш предел. Поэтому советует мечтать масштабно и не сдаваться на пути к мечте!

ДЛЯ СПРАВКИ:
В гражданской авиации РФ летную лицензию имеют только 50 женщин.



ВОПРОС ДНЯ

Верите ли вы в приметы?

Ася НЕЧАЕВА, бухгалтер:

– В моем случае народные приметы как «срабатывали», так и нет. Но я продолжаю в них верить. Радуюсь радуге. Поплюю три раза через левое плечо, увидев перебежавшую дорогу черную кошку. Стараюсь быть осторожнее в пятницу, 13-го. Понимаю, что многое зависит от собственного настроения, но все же проявляю внимательность. Считаю, что лучше перестраховаться и не гневить судьбу.

Марат ДРЯЕВ, студент Северо-Осетинского государственного университета:

– Я верю в них только тогда, когда они сбываются. Если случилось что-то плохое, то я сваливаю это на плохую примету, а если хорошее, значит, мне повезло и я сегодня «в удаче».

Ирина РОМАНЕНКО, жительница г. Владикавказ:

– Единственная примета, в которую я верю, это черная кошка, и когда я вижу, что она хочет перейти мне дорогу, мы бежим с ней наперегонки. Что касается пятницы 13, то этой даты нисколько не боюсь.

Астемир ЛЯНОВ, студент Северо-Осетинского государственного университета:

– Я не верю в приметы, я верю в отношение человека к приметам. Потому что они создают настроение, с

которым тот проведет день. Плохая примета заставит его ждать что-то нехорошее, а хорошая примета поднимет настроение.

Светлана КОЛОМЫЦ, с. Мичурино Ардонского района:

– Всегда думала, что приметы – просто выдумка. Но поменяла мнение после того, как много раз убедилась: если увидела паука, обязательно узнаю о какой-то неприятности в семье. И чем больше паук – тем больше неприятностей. Выходит, паук – предвестник недобрых вестей? А про бедного черного кота, действительно, выдумка. Я где-то читала, что если он в поле вашего зрения, знайте: животное просто идет по своим делам. Вот и все, не более того.

Тимур ГУЛАРОВ, студент:

– Это кажется глупостью: черная кошка пробежала – и что? Но иногда, когда такое происходит, я все равно стараюсь избежать этой дороги, обойти ее. Не знаю, почему так происходит, может, от какого-то внутреннего страха.

Вроде бы понимаю, что это суеверия, но иногда, когда что-то не так идет в жизни, начинаю обращать внимание на разные знаки. Даже замечаю за собой, когда разбилось зеркало, думаю: «Ох, неужели семь лет неудач?» Хотя понимаю, что это всего лишь примета. Похоже, что, несмотря на свой скеп-

тицизм, я все равно поддаюсь этой северной атмосфере.

Да и вообще, иногда хочется верить в какие-то силы, которые могут помочь в трудную минуту. В глубине души вроде бы понимаю, что это все ерунда, но никто не отменял того ощущения, когда примета кажется актуальной. Так что, может, не все так просто с этими суевериями.

Яна ТОМАЕВА, преподаватель:

– Говорят, приметы действуют на тех, кто в них верит, хотя на меня черная кошка никак не действует. Я верю в приметы по той простой причине, что верю в народ. А он очень мудр. И у всех цивилизаций и даже в первобытных общинах, когда люди жили более или менее осознанно, были поверья, которые помогали им выживать. И в основе этого лежат знания и понимание природных энергий, некий культурный код народа.

Тамара БЕКУЗАРОВА, пенсионерка, Владикавказ:

– Я не верю в приметы, потому что их бесполезность доказана на собственном опыте. Ну, например, вечером мусор не выносить, в квартире не убираться – эти приметы только мешают современному человеку, который живет в бешеном ритме. Знаю людей, которые верят в разные приметы и суеверия, выстраивают даже свою жизнь по ним, но, как ни странно,

все у них в жизни не так уж хорошо и складывается. Если не ошибаюсь, даже церковь против примет. Кому что Всевышний определил, то и будет. А у людей фантазия богатая...

Фатима БАЗРОВА, руководитель регионального отделения Всероссийской федерации «Цигун»:

– Не верю, но на всякий случай осторожничаю. Саму пятницу все любят, потому что в этот день перед выходными человек может расслабиться и все проходит гладко и хорошо. Но если это пятница 13, стараюсь избегать в этот день по привычке каких-либо серьезных дел и конфликтов.

Александр АЙЛАРОВ, психолог:

– Все довольно банально. Кто верит в приметы, для тех они сбываются, а если человек не верит – ничего не происходит. Изучайте психологию, тогда станет понятно, почему некоторым людям легче верить в приметы и почему для них они сбываются, а для других нет. В некоторых случаях, когда сознание не способно принять истину, тогда отправляйтесь в детство, причина там. Самые суеверные люди зачастую страдают разного рода фобиями, уходящими в детство.

Если вы ставите под сомнение приметы, значит, у вас здоровая психика, и не стоит уподобляться людям с проблемами, лучше разобраться в себе и понять свои страхи.

Мы – россияне!

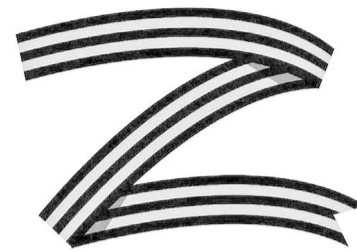

#СвоихНеБросаем

В следующем номере:

Они берегут зеленое сокровище планеты

«СО» приглашает к телеэкрану

Пульс республики

◆ **ГОСДОЛГ СОКРАЩАЕТСЯ.** С начала текущего года объем государственного долга в сравнении с началом года снижен на 45 млн рублей.

Кроме того, Правительством Северной Осетии продолжается работа по выполнению принятых республикой обязательств, определенных соглашениями с Минфином России о предоставлении финансовой поддержки из федерального бюджета из федерального бюджета и о реструктуризации бюджетных кредитов, а также по соблюдению ограничений, установленных бюджетным законодательством.

◆ **НА СОЦИАЛЬНУЮ ПОМОЩЬ.** На предоставление социальной помощи населению республики с начала текущего года направлено 2 млрд 339 млн рублей. В том числе, на осуществление единовременных и ежемесячных выплат и пособий, мер социальной поддержки граждан в части возмещения части жилищно-коммунальных услуг, оказание помощи на основании социального контракта, обеспечение качественными социальными услугами и на другие меры соцподдержки различных категорий граждан.

◆ **ПОМОГАЮТ ПОДШЕФНЫМ.** Строители из Северной Осетии продолжают помогать подшефному Черниговскому муниципальному округу Запорожской области. В поселке Черниговка ведутся работы по замене водопроводной системы.

Рабочие уже проложили более пяти тысяч водопроводных труб. Установлено 36 колодезев. Рабочие обвязали 17 внутренних узлов колодезев.

◆ **УЧИЛИ КИБЕРБЕЗОПАСНОСТИ.** В рамках реализации напункта «Образование» сотрудники Центра военно-патриотического воспитания молодежи РСО-А провели практическое занятие на тему: «Кибербезопасность, фактчекинг и противодействие фейковой информации» для учащихся средней общеобразовательной школы №1 станицы Архонской Пригородного района. В ходе проведенного занятия учащиеся получили возможность освоить несколько важных навыков в области кибербезопасности, изучили методы расшивки секретной информации с помощью различных шифров.

◆ **МАСТЕР-КЛАССЫ ИГРЫ, ФЛЕШМОБИЛЬ...** Завтра в Северной Осетии состоится мероприятие, приуроченное ко Дню дополнительного образования! Пройдут увлекательные мастер-классы, полезные игры, флешмобы, конкурсы, веселые танцы, зажигательные песни и бесплатное мороженое!

Центры дополнительного образования презентуют результаты и достижения своей деятельности, а родители вместе со своими детьми смогут выбрать понравившиеся направления и прямо на мероприятии записаться в любую секцию.

Военный комиссариат Республики Северная Осетия – Алания

совместно с пунктом отбора на военную службу по контракту осуществляют набор граждан, желающих заключить контракт на прохождение военной службы в Вооруженных силах Российской Федерации. Рассматриваются граждане в возрасте от 18 до 60 лет, не имеющие противопоказаний по здоровью, не состоящие на учете в психоневрологическом и наркологическом диспансерах, не имеющие неснятых и непогашенных судимостей. Предусмотрены расширенный социальный пакет и денежное довольствие от 200 000 руб.

Обращаться в военные комиссариаты по месту жительства или пункт отбора на военную службу по контракту. Телефоны для справок: 8 (8672) 25-68-92, 8 (8672) 76-83-75.



Погода

По прогнозам Gismeteo, 13 сентября ожидается облачная погода, местами осадки. Температура воздуха от 17 до 21 градуса тепла.

СОЛНЕЧНО-ЛУННЫЙ КАЛЕНДАРЬ

Долгота дня: 12 ч 36 мин
Восход – 5:38
Заход – 18:14

Луна растущая: 71,7%
Восход – 15:50

КУРСЫ ВАЛЮТ

\$ 91.10 ↓ -0.15 € 100.39 ↓ -0.35

ВСТРЕЧА Они вписали свои имена в историю родной республики

ПРИЗВАНИЕ — СОЗИДАТЬ



В год 100-летия автономии Северной Осетии особое внимание уделяется людям, которые своим самоотверженным трудом создавали условия для развития и процветания своей родины. Среди них почетное место занимают строители. Эти талантливые, трудолюбивые и ответственные специалисты причастны к строительству важнейших промышленных и социальных объектов республики.

Анна БЕРДЫЧЕНКО

С заслуженными представителями этой благородной профессии, вписавшими свои имена в историю родной республики, встретился Председатель Парламента РСО-А Таймураз Тускаев. Во встрече также приняли участие вице-спикер Тимур Ортабаев и руководитель профильного парламентского комитета Георгий Остаев.

Трудовой путь от мастера, прораба до руководителя крупного предприятия «Кавказэлектронстрой» и ответственности должности министра архитектуры и строительной политики Северной Осетии (2008–2012 гг.)

прошел почетный строитель России Ахсарбек Ходов. Под его руководством в республике построены жилые дома, объекты военно-промышленного комплекса, стадион «Динамо», Ледовая арена во Владикавказе и многое другое.

Дом животновода в с. Зилги, трехэтажный универмаг в п. Мизуре, Дом культуры в с. Толдзгуне, кормоцех в с. Ногкау, реконструкция Алагирского хлебозавода и колбасного цеха в с. Дзаурикау, а также пятиэтажный жилой дом в центре Алагира и трехэтажная школа в с. Црау — эти и другие объекты появились благодаря усилиям Заурбека Бидеева. Высший профессионализм, трудолюбие, уважение к людям, требователь-

ность к себе и подчиненным сделали его заслуженным авторитетом среди коллег и его земляков.

Сорокалетний путь в профессии за плечами у Гиви Габараева. Строительство многоквартирных домов, школ, здание расчетно-кассового центра, районного Дома культуры и центральной Ардонской районной больницы — далеко не полный перечень социальных объектов, благодаря которым každодневная жизнь ардонцев стала комфортнее.

Без малого полвека составляет профессиональный стаж Аркадия Магаева. Заслуженный строитель РСО-А в молодости начал трудиться плотником пятого разряда в ПМК-4 «Севосетинводстрой». Всего же на разных должностях в родном предприятии он проработал более 30 лет, затем перешел в ООО «Велес», где и работает по настоящее время. В его послужном списке строительство берегоукрепительных сооружений на реках Ардон, Камбилеевка, Урсдон, реконструкция водозаборов на р. Терек и Фаснальской ГЭС, многоквартирных домов для сотрудников ПМК-4 «Севосетинводстрой», Ардонского лососевого

завода, спорткомплекса в Дигоре, а также строительство оросительной системы в с. Кирово.

61 год — таков общий трудовой стаж Владимира Малиева, ударника нескольких пятилеток, кавалера орденов Трудовой Славы двух степеней и многих ведомственных наград. В числе объектов, построенных прославленной комсомольско-молодежной бригадой СУ № 4 Северо-Осетинского территориального управления «Промстрой», которой руководил Владимир Харитонович, кинотеатр «Октябрь» на пл. Свободы Владикавказа, здание «Севосетинпромстрой» и проектного института, Дом политпросвещения, Дом быта и Дом моды на проспекте Мира, стадионы «Спартак» и «Динамо», Дворец молодежи, здание Национальной научной библиотеки, Дворец культуры ОЗАТЭ, школы, детские сады, общежития, поликлиники, профилактории и многие другие.

Тепло приветствуя почетных гостей, руководитель депутатского корпуса подчеркнул, что развитие республики на протяжении многих десятилетий в первую очередь определялось масштабным строительством социальных объектов, промышленных и сельскохозяйственных предприятий, инженерной инфраструктуры.

— Осетия всегда была среди регионов, которые добивались высоких показателей по всем отраслям народного хозяйства. За этим стояли люди, которые на разных этапах истории своим трудом повышали качество жизни своих земляков, строили новые школы и комфортные детские сады, современные промышленные предприятия и объекты культуры, — отметил Таймураз Тускаев. Он высказал слова глубокой благодарности заслуженным строителям за многолетний самоотверженный труд, высокие профессиональные достижения и вручил им Почетные грамоты Парламента РСО-А.

— Вы очень много сделали для родной республики, воспитали не одно поколение строителей, — сказал, завершая встречу, спикер. — От всей души желаю, чтобы ваши младшие жили по тем же нравственным законам, по которым живете вы сами.

ФОРУМ Открытый разговор с молодежью о перспективах развития избирательной системы

ПРАВИЛЬНЫЙ ЦИФРОВОЙ ВЫБОР

Вчера в СОГУ прошел II межрегиональный молодежный форум, направленный на повышение участия молодежи в выборах. В нем приняли участие более 150 молодежных лидеров — представителей всех республик Северного Кавказа и федеральной территории «Сириус».

Всеволод РЯЗАНОВ

Участников форума приветствовал председатель правительства Борис Джанаев. Он отметил большую важность вовлечения как можно большего числа молодых граждан страны в избирательный процесс. Выборы — это механизм формирования власти и политики государства и регионов, в том числе и вашего будущего, обратил свои слова к молодежи премьер-министр.

и перспективах развития избирательной системы страны с высокими экспертами.

Ими выступили председатель парламента Таймураз Тускаев, руководитель Комитета цифрового развития республики Даниил Гахов и опять — Жанна Моргоева. Общение строилось в форме вопросов и ответов.

Со свойственной молодежи прямотой один из участников задал вопрос в лоб: возможен ли фальсификация в ходе

дает бесценный опыт, который обязательно пригодится им в дальнейшей жизни, а они пополнят ряды профессиональных руководителей республики.

Молодые участники конференции также высказали опасение, что внедрение цифрового голосования станет преградой для участия в выборах пожилых людей, не владеющих или плохо управляющихся с современной техникой.

Их успокоила Жанна Моргоева и сообщила, что традиционная форма голосования еще долго будет сосуществовать с цифровыми технологиями, но постепенно ее доля будет сокращаться.

Молодые резонно заинтересовались, а когда же они смогут проголосовать электронно? «В Чеченской Республике эта форма впервые в СКФО была применена на только что прошедших муниципальных выборах, а в Северной Осетии она будет внедрена уже на следующих выборах», — прозвучал ответ.

Уже долгое время в республике идет подготовка к осуществлению электронного голосования, которая связана с решением технических и организационных вопросов. Первый — это проведение Интернетом во все села республики, включая горные.

«На сегодня республика опережает программные показатели, и доступ к Интернету имеют уже 93% жителей республики, — сказал Даниил Гахов. — Это на 10% выше среднероссийского показателя. К следующим выборам охват населения приблизится к 100%».

Молодые участники форума интересовались не только технические вопросы, вроде обеспечения кибербезопасности во время электронного голосования. Прозвучал вопрос и о том, поспособствует ли введение цифровых технологий проведению прямых выборов глав Северокавказских субъектов?

В заключение встречи с участниками конференции высокие гости пожелали им успехов в учебе и будущей деятельности на благо Родины. А залогом этого, по их мнению, является активная жизненная позиция и правильный политический выбор во время цифрового голосования.



Особый акцент нынешнего форума был сделан на широкий внедрении в избирательный процесс цифровых технологий. Председатель избиркома нашей республики Жанна Моргоева подчеркнула, что РИК уже более 10 лет активно работает над вовлечением молодежи в избирательный процесс. Развитие цифровых технологий делает участие в выборах еще более интересным для юношей и девушек.

После торжественного открытия участники форума приступили к работе. Это лекции, семинары, сессии и тренинги. Однако самой необычной формой общения стал открытый разговор о текущих вопросах

электронного голосования? Не менее прямо Таймураз Тускаев ответил, что полностью доверяет нынешней, «бумажной», форме голосования и не сомневается в честности и прозрачности выборов с помощью электронной формы.

В подтверждение он привел итоги выборов с помощью такой системы членов Молодежного парламента нашей республики. Он также рассказал о формах вовлечения молодежи в избирательный процесс и в работу «взрослого» парламента, то есть нашей республики.

По его мнению, участие членов Молпарламента в совместной работе с депутатами высшего законодательного органа

ГОРОД Штрафы не могут изменить ситуацию на улице Рамонова. Как быть?

И снова о торговле на тротуарах

Выносная уличная торговля на Рамонова, как бы странно это ни звучало, — устойчивая примета города. Старожилы уверяют: на ней торговали всегда, и в советское время, и в 90-е, и сейчас. В 90-е, когда страна стала сплошным рынком, вещевые и овощные развалы занимали не только узкий тротуар, место под названием газон, который уже давно затоптали, но и проезжую часть. Тогда торговали все и всем. Сегодня ситуация изменилась: ряды торговцев поредели, но тем не менее проблема есть, и об этом регулярно сообщают читатели «СО».

Тамара БУНТУРИ, Алана ГАГЛОЕВА. Фото Дианы ДЖИОЕВОЙ.



В чем же феномен этой улицы? Впрочем, корочки, тележки, лотки, да просто газеты или клеенки с товаром есть и на улицах Кирова и Джанаева. Причин, на наш взгляд, несколько. Первая — это связка базар-вокзал, эдакий «шелковый» путь, соединяющий две некогда самые популярные точки города. Вы скажете, а Ростовская тоже ведь идет практически параллельно? Все верно, но там нет такого обилия частного сектора, а ведь именно его наличие — торгуют в маленьких магазинах, подвалах, даже в арках, ведущих во дворы — и есть вторая причина. Удобно, тут живу, тут и торгую, а если не живу, то снимаю либо для жилья, либо для склада.

Товар самый простой. Это овощи и фрукты, предметы обихода: в изобилии дешевое нижнее белье, халаты, рубашки, галантерей. Трудно сказать, сколько зарабатывают эти люди — во время нашего первого похода по писью читателя, мы не рискнули об этом спросить, зная «громкий» нрав местных предпринимателей. Да и вряд ли кто поделился бы этой информацией. Как и тем, имеются ли у него вообще разрешительные документы на осуществление торговли. И платит ли он за место?

Есть такое народное поверье, что не платят, поэтому здесь и расположились — стоять на рынке вышло бы дороже.

Наши наблюдения, что торгуют на улице, в основном, магазины, подтвердили и сами продавцы. Это их своеобразная, бесплатная реклама — показать товар лицом. Вынес обувь — тут же ее примеряют, прицениваются. А в магазин кто будет подниматься? Также с халатами и платьями. Удобно ли это горожанам? Наверное: все на виду. Не у всех есть задача что-то купить. А тут прямо у тебя перед глазами призы «Все по 100 рублей!». Можно и приобрести. Тем более ходят по Рамонова вовсе не посетители дорогих бутиков.

Но улица Рамонова — не только рыночные ряды, на ней и люди живут. И, наверняка, кто-то не имеет отношения к торговле. Им каково? Мнения разные, кому-то все равно, кто глубже во дворах. Кого-то раздражает постоянное движение на тротуаре, кто-то не может открыть окно — шум и пыль. И анти-санитария по вечерам. Это неизменный атрибут выносной торговли.

Конечно, всю эту лирику мы привели для того, чтобы еще и еще раз понять: может ли улица Ра-

монова быть другой, избавиться от ее привычного вида и стать обычной, пешеходной, как все.

Обращение «СО» в городскую администрацию обернулось приглашением поучаствовать в рейде по объекту внимания. Как сказал руководитель Иристонской префектуры, УКГХ, городской МВД, судебные приставы. Сотрудники УКГХ кого-то в очередной раз предупреждали, кому-то, тоже в очередной раз, выписывали протоколы. Далее эти протоколы направляются на рассмотрение в административную комиссию, где принимаются решения о штрафованиях нарушителей. Размер штрафа от 2 до 5 тысяч рублей. У кого-то сумма таких штрафов уже достигает внушительных размеров — до пары сотен тысяч, но человек по-прежнему торгует.

А что префект? «Люди говорят — таким образом мы кормим свои семьи. Понимаю, но у нас достаточно рынков, где им могут предоставить льготные и даже бесплатные места. Нельзя выносить товар на улицу. Не хватает рекламы — можно подумать о вывеске, витринах, прийти в администрацию, узаконить. Надо отучить народ от тротуара, тогда будут и в магазины заходить», — высказывает свое мнение Ацамаз Дзотов.

Вполне вероятно. Возможно, станет меньше зевак, но если человек что-то решил купить, он и в магазин пойдет. Проходимость улицы очень велика, вряд ли упадет спрос. Может, и наоборот — возрастет, если как предполагал префект, улица приобретет ухоженный вид: появятся ограждения и газоны — смелый эксперимент от Ацамаза Дзотова, жильцы частных домов купят банку краски, кисточки и покрасят всем двором свои ворота. Понятно, что историческая часть города, но покрасить-то ветхие ворота можно? «Меня порой удивляет такое отношение жильцов к своей собственности, — недоумевает префект. — Это все частные дома. Неужели жильцы не могут обратиться на банку краски и покрасить ворота? Все ждут чего-то от администрации города. Готов сам купить, пусть только покрасят. Самим же будет приятно».

В итоге, есть ли шанс у улицы Рамонова стать цивилизованной? Есть, но это точно не штрафы. Если торговля идет от магазинов, то стоит подумать о витрине и вывеске. Если без привязки к торговому объекту продают, то, наверное, стоит рассмотреть места на рынке — он же рядом, и вряд ли там проблема с проходимостью. Улица должна, наконец, победить антисанитарию и не допустить возможности террористической угрозы, что крайне актуально в наше время. Это феномен или все же результат недостаточного контроля властей, попущительства правоохранительных органов, безответственности граждан, там торгующих? Следим за развитием событий, держим на карандаше.

ЖКХ

ОТОПИТЕЛЬНЫЙ СЕЗОН: ВСЕ ЛИ ГОТОВО?

В предстоящем отопительном сезоне коммунальщикам Алагирского района предстоит подать тепло в 108 многоквартирных жилых домов. Из них 61 дом в Алагире, остальные в поселках Верхний Фиагдон, Мизур и Бурон.

Татьяна БАЙБАРДОВА. Фото автора

В мае в АМС Алагирского муниципального района была создана районная комиссия и штаб по подготовке к зиме. Проведено три заседания штаба с участием представителей управляющих компаний, Ростехнадзора и Госжилнадзора. На сегодняшний день Ростехнадзор подготовил акты по результатам проверки готовности систем отопления в Алагире, поселках Мизур и Верхний Фиагдон. В актах указаны недостатки, которые необходимо устранить за оставшееся до начала отопительного сезона время. Но есть серьезный фактор, препятствующий активному ведению работ по подготовке котельных хозяйств.

— С 4 июня текущего года по поручению Главы Северной Осетии к ГУП «Республиканское предприятие водоснабжения и водоотведения» («РПВВ») перешли объекты теплоснабжения республики, в том числе Алагирского района, — рассказал начальник отдела инженерных коммуникаций и муниципальных закупок районной администрации Борис Дудиев. — В частности, имущество отопительных систем поселков Мизур и Верхний Фиагдон передано районом в республиканское министерство ЖКХ, и сейчас ожидается его передача в хозяйственное ведение «РПВВ». После этого предприятие станет гарантирующим поставщиком услуг теплоснабжения в Алагирском районе. В том числе центральной районной больницы, Республиканскому детскому реабилитационному центру «Тамиск», районным управлениям образования и культуры и их подведомственным учреждениям. По этой причине в настоящее время муниципалитет не занимается работами по подготовке к зиме объектов ЖКХ, в том числе в поселках.



При этом, отметил Борис Дудиев, район готов содействовать в ускорении передачи котельных Мизура и Верхнего Фиагодна в «РПВВ», чтобы предприятие получило возможность в ближайшее время заняться подготовкой теплотрасс в поселках. Это одна из насущных проблем в жилищно-коммунальном хозяйстве Алагирского района. В прошлом году в котельной Мизура местные коммунальщики полностью обновили оборудование, а годом раньше установили новый котел в котельном хозяйстве поселка Фиагдон,

но не отказались и от старого: его оставили в качестве резервного. Новым исполнителям работ остается отремонтировать теплотрассы: в Мизуре 1350 метров, в Фиагодне — 4600 метров. На обеих теплотрассах есть участки, состояние которых из-за сильной изношенности специалисты оценивают как критическое. Замена этих участков за оставшееся до начала отопительного сезона время — непростая задача.

На протяжении всего года в Алагире велись работы по установке блочно-модульных котельных. Всего их 15, но установлены пока не все. Возникла необходимость в доработке проектов, все они должны пройти технологический и ценовой аудит и получить положительное заключение. На это потребовалось время, по словам подрядчика, работы могут полностью завершиться только в конце года. В настоящее время в микрорайонах города установлено 12 котельных, но дымовые трубы еще не на всех, еще под три котельные надо подготовить фундамент.

Чтобы тепло своевременно поступило в многоквартирные дома, МУП «Алагиркомфорт» готов к работе старые котельные. На тот случай, если не все новые объекты начнут работать. Управляющие компании готовят акты на каждый жилой дом. До 16 сентября документы должны быть представлены в районную комиссию по подготовке к отопительному сезону для подписания паспортов готовности.

К 165-ЛЕТИЮ СО ДНЯ РОЖДЕНИЯ К.Л. ХЕТАГУРОВА Поэзия Коста зазвучит на разных языках

НОВАЯ ЖИЗНЬ «ОСЕТИНСКОЙ ЛИРЫ»

Эта осень во Владикавказе обещает быть богатой на интересные творческие события. В конце ноября планируется проведение I международного фестиваля поэзии «Осетинская лира», посвященного 165-летию со дня рождения Коста Хетагурова. Учредители – Союз писателей РСО-А, «Клуб писателей Кавказа» в лице его президента Миясат МУСЛИМОВОЙ и республиканская общественная организация «Иудзинад» («Единство»). Председателем оргкомитета является член Союза писателей России, поэт и переводчик Залина БАСИЕВА. Именно на ее хрупкие плечи легли организационные задачи и общая логистика мероприятия: приглашение и размещение гостей и участников, работа над логотипом фестиваля и многое другое.

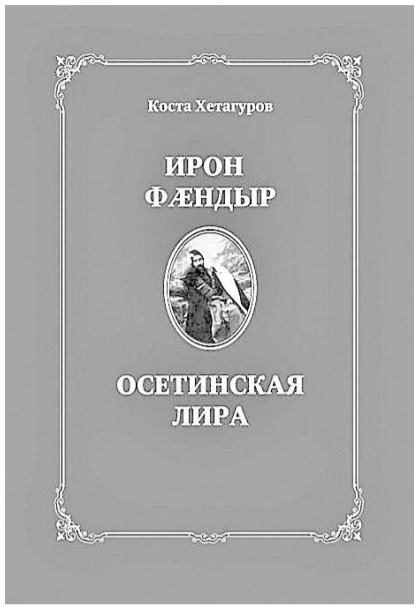

Фестиваль «Осетинская лира» даст уникальную возможность еще раз погрузиться в прекрасную поэзию великого Коста, по-новому взглянуть на его богатое творческое наследие. И хотя план мероприятий еще не полностью сформирован, уже известно, что в первый день фестиваля состоится презентация трех книг («Осетинская лира» на русском, аварском и чеченском языках). Также в программе фестиваля – круглые столы с участием Миясат Муслимовой и Нины Ягодичевой, члена Союза писателей РФ, поэтессы. Планируются творческие встречи со студентами филологического факультета СОГУ, с учащимися школ и писателями.

Благодаря плодотворному сотрудничеству Залины Басиевой с писателями Северного Кавказа ее призвы перевести стихи Коста наш отклик, и первым ее поддержал председатель Союза писателей Чеченской Республики Аламахад Ельсаев. Его заместитель Шарип Цуруев помог найти переводчиков и сам тоже принял участие в проекте в качестве переводчика. В знак благодарности Залине Басиевой за ее переводы чеченских поэтов на осетинский язык Аламахад Ельсаев предложил перевести

ее сборник на родной ему язык. На что Залина ответила: «Если вы переведете мой сборник на чеченский язык, это принесет радость только мне, но если хотите порадовать осетинский народ, в преддверии юбилея Коста я прошу перевести его «Осетинскую лиру».

Над переводами на аварский язык трудятся писатель и журналист Патимат Магомедова, поэт Магомед Нусруллаев и режиссер Хайбула Абдулгалуров. На русский язык перевод осуществляют именитые поэты и

«Поэтический сборник Коста «Осетинская лира» вышел в свет в 1899 году. В его рукописи были 50 стихотворений, песни, небольшие поэмы и басни на осетинском языке.

публицисты, опытные переводчики Максим Лаврентьев, Марина Саввиных, Нина Ягодичева, Андрей Попов, Марина Кудимова, Андрей Расторгуев. Планируется принять в Осетии всех переводчиков, писателей из Южной Осетии и Абхазии, ждут также председателя Союза писателей России Николая Иванова. Предварительная дата проведения фестиваля – конец ноября.

Организаторы хотят сделать его ежегодным и посвящать другим маститым творцам. Например, Нафи Джусойты, чей 100-летний юбилей мы будем отмечать в 2025 году, Шамилю Джикаеву, чье творчество мало знакомо широкому кругу читателей в России, до обидного мало и переводов. Эту брешь своими силами пытается заполнить Залина Басиева, ее мечта – создать сайт с подстрочными переводами осетинских классиков и современных авторов, размещением оригиналов и аудиозаписей, чтобы переводчики могли слышать мелодику осетинского языка.

Возможность для развития осетинской литературы, культурный обмен и обогащение литературной жизни, налаживание творческого взаимодействия, расширение горизонтов сотрудничества для писателей и переводчиков, возрождение интереса к чтению – эти уникальные возможности даст предстоящий фестиваль «Осетинская лира». Очень надеемся, что и читателю он подарит новые впечатления, а во Владикавказе хоть ненадолго, но воцарится дух вдохновения под знаком памяти и любви к творчеству великого осетинского поэта.

Лолита МАМИЕВА

Идею проведения такого фестиваля в нашей республике Залина вынашивала несколько лет. Она вспоминает свое пребывание на знаменитом гамазатовском литературном фестивале «Белые журавли» в Дагестане как нечто прекрасное и нужное, одухотворяющее ее. Домой она вернулась уже с идеей провести подобный литературный фестиваль в Осетии и в 2021 году обратилась с этим предложением к главе республики. Это помогло внести фестиваль в план мероприятий мункульта, но по объективным причинам он так и не был проведен.

«В этом году по счастливому стечению обстоятельств я, Миясат Муслимова, президент «Клуба писателей Кавказа», актер и режиссер Валерий Цариев встретились, и так получилось, что рядом с нами оказался Тамерлан Марзоев, руководитель общественной организации «Иудзинад» и большой меценат. Он оказывает неоценимую помощь для развития осетинской литературы, помогает писателям и поэтам выпускать свои книги. Узнав о фестивале, пообещал спонсорскую поддержку. И я хочу поблагодарить его. Уверена, что он еще не раз услышит слова благодарности от людей, которые понимают значимость этого фестиваля для нашей республики, и то, какие новые возможности он открывает для осетинской литературы», – говорит Залина Басиева.



НА КОНТРОЛЕ Директор предприятия привлечен к административной ответственности

Снял слой почвы – получил наказание

5 сентября Северо-Кавказское межрегиональное управление Россельхознадзора привлекло к административной ответственности землепользователя в Республике Северная Осетия – Алания за нарушение требований земельного законодательства.

Пресс-служба Северо-Кавказского межрегионального управления Россельхознадзора



Ранее, в августе текущего года, прокуратурой Моздокского района была проведена проверка деятельности ООО «Нефть-Сервис» в части соблюдения норм земельного и природоохранного законодательства Российской Федерации. В ходе проверки установлено, что предприятием на земельном участке сельскохозяйственного назначения осуществлены снятие и перемещение плодородного слоя почвы. По данному факту прокуратурой в отношении директора ООО «Нефть-Сервис» возбуждено административное дело, материалы которого были направлены в адрес управления.

По итогам рассмотрения поступивших материалов Управлением Россельхознадзора должностное лицо привлечено к административной ответственности по части 1 статьи 8.6 КоАП РФ. На данный момент решение не вступило в законную силу.

ТЕХНОЛОГИИ Стране нужны молодые специалисты, которые предлагают прорывные решения

Найти свое призвание

Обеспечение технологического суверенитета становится одной из приоритетных задач нашей страны. Ключевые, критически важные вещи, такие как инженерные разработки, должны быть отечественными. Этого невозможно достичь без подготовки квалифицированных кадров на местах.

Алета ДЗЕРАНОВА, старший преподаватель СОРИПКРО, кандидат педагогических наук

Сегодня нашей стране в связи с проведением специальной военной операции как никогда необходимы разработчики технологий, программных продуктов, способные создавать новое и развивать начатую работу в данном направлении. Нужны молодые специалисты, которые могут предлагать нестандартные прорывные решения и воплощать эти идеи в продукты. Если мы говорим о высококвалифицированных специалистах, то, естественно, должны понимать, что их подготовка начинается в школе. Поэтому технологический профиль обучения инженерной направленности с углубленным изучением физики, математики и информатики, реализуемый в школах РСО-А с сентября 2023 г., ориентирован на инженерные специальности в области электроники, цифрового инженерного дела, автоматизированных систем, космических технологий.

Согласно приказу № 688 Министерства образования и науки в РСО-А в 2023–2024 учебном году были 4 школы, реализующие проект «Предпрофессиональный инженерный класс». В них – 3 предпрофессиональных инженерных 10-х класса: в ГБОУ «РФМЛИ», МБОУ «СОШ №2» и «СОШ №8» г. Моздока и 2 предпрофессиональных инженерных 11-х класса: в МБОУ «СОШ №15» и РФМЛИ. В них всего 107 обучающихся (в ГБОУ «РФМЛИ», МБОУ «СОШ №2» и «СОШ №8» г. Моздока – 65, МБОУ «СОШ №15» и РФМЛИ – 42). Механизм измерения работы по развитию инженерного образования – число поступивших в профильные вузы!

А вот и эта статистика: МБОУ «СОШ №15», – из 12 человек 6 поступили в профильные вузы, РФМЛИ: из 30 – 22, около 75% учащихся предпрофессионального класса. Средний балл ЕГЭ по физике в республике вырос до 60. Для сравнения: в прошлом году он составлял 47,4. Следует отметить, что физика – довольно сложный предмет, который требует не только фундаментальных знаний по школьной программе, но и высокого интеллекта, сообразительности и умения применять накопленные знания. Мало выучить формулы, нужно еще понимать, как происходят те или иные процессы. Тем не менее, чтобы поступить в хороший вуз, многие ребята выбирают именно физику. С каждым годом усложнялись задания КИМ ЕГЭ по физике, в нынешнем, 2024-м, уменьшилось количество заданий в связи с популярностью физики, но уровень сложности был таким же, как в предыдущие годы.

Отрадно, что в текущем году прекратилось снижение числа выпускников, выбирающих ЕГЭ по физике. По инициативе Президента РФ можно было в июле пересдать один из предметов по выбору. Чтобы сдать экзамен по физике, надо было набрать 36 тестовых

баллов. Минимальный балл для подачи документов в вузы Минобрнауки – 39. Выпускники профильных школ республики показали высокие результаты: 3 стабильника по физике (РФМЛИ, МБОУ «Лицей», гимназия №5); один – по математике из предпрофессионального класса РФМЛИ и т. д. При этом следует, безус-

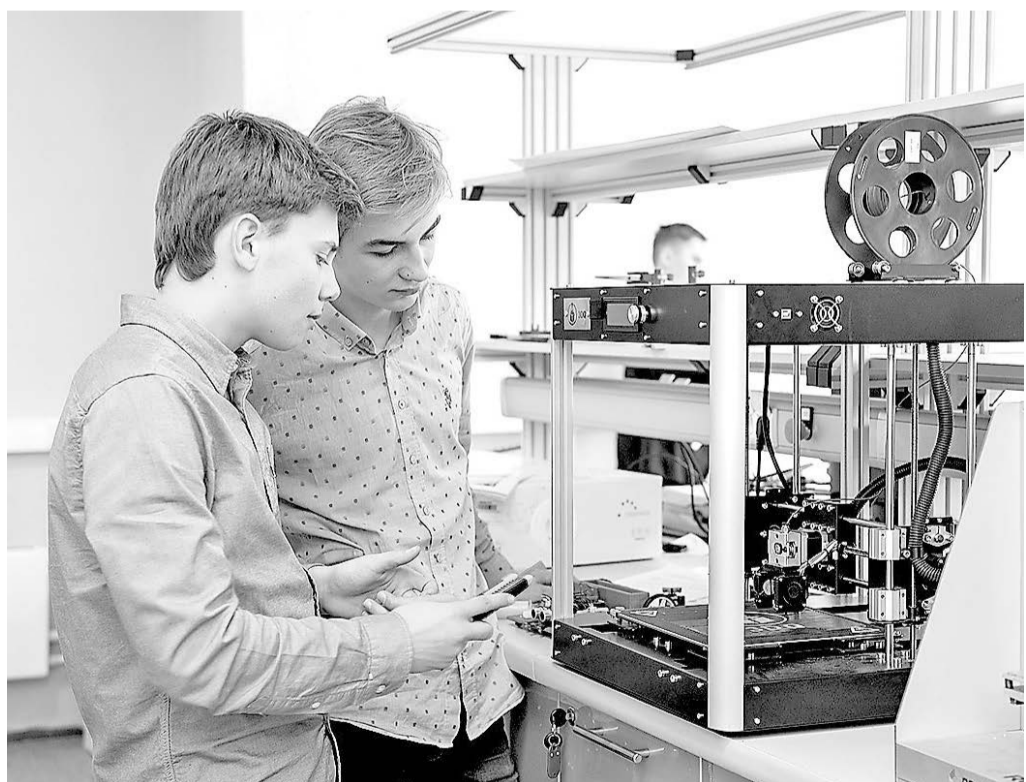

ловно, отметить роль учителя физики в работе с учащимися инженерных классов.

Для поступления на техническую специальность выпускникам необходимо было сдать физику, профильную математику, информатику и ИКТ.

Физика и математика практически всегда идут парой. При планировании поступления на техническое направление без этих двух предметов не обойтись. География вузов в выборе выпускниками предпрофессиональных классов школ республики, реализующих технологический профиль, оказалась широкой. Это местные – СКГМИ, СОГУ; федеральные – ВШЭ, УГНТУ; СПбПУ, МГТУ «СТАНКИН», МГТУ им. Н. Э. Баумана и др.

В 2024–2025 учебном году увеличилось в республике количество предпрофильных и профильных классов инженерной направленности. Это базовые школы, партнерами которых являются профильные вузы, образовательные центры:

СКГМИ (14 базовых школ), СОГУ (2 школы

физико-математической направленности и 2 – математической, «Сириус» (5 школ), «Вершина» (15 базовых школ), ФТШ МФТИ. Также по поручению Главы РСО-А по соглашению Министерства образования и науки республики с НИЦ «Курчатовский институт» открылись новые курчатовские классы в 10 школах, в прошлом году их было всего 4.

Роль классов технологической направленности школ республики в образовании, несомненно, важна! Обучение в профильных классах позволяет привлекать обучающихся к науке и стимулирует их интерес к изучению физики, математики, информатики и других

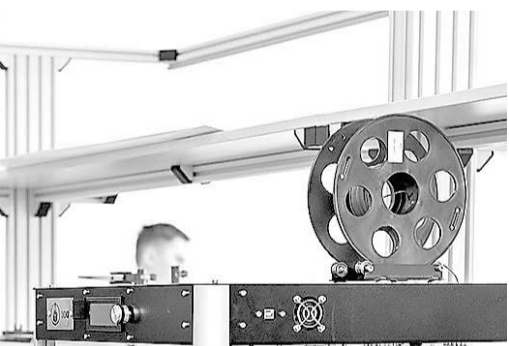

научных дисциплин. Кроме того, открытие таких классов помогает выявлять интересы и склонности детей к науке и способствует их профессиональному самоопределению. У учащихся развиваются творческое мышление, аналитические и экспериментальные навыки, и все это способствует формированию критического взгляда, они являются ключевыми компетенциями в современном обществе. Ученики имеют возможность знакомиться с ведущими учеными и специалистами в различных областях науки, посещать мастер-классы и лекции, принимать участие в научно-исследовательских и технических проектах. Такое взаимодействие с экспертами позволяет обучающимся получать реальное представление о научных достижениях, вдохновляться и находить свое призвание в науке или технике, тем самым обеспечивая технологический суверенитет страны.

Словом, министерством образования и науки республики и СОРИПКРО проводится большая работа по развитию инженерного образования.

ПРИМИТЕ ПОЗДРАВЛЕНИЕ

Поздравляем С ЮБИЛЕЕМ нашего уважаемого и всеми любимого руководителя, главного врача ГБУЗ «Родильный дом №1» Анжелику Владимировну ПАГМЕВУ!

Желаем успехов на важном посту, удачи, везения, поддержки коллег и близких людей во всех начинаниях, благодаря которым наш роддом №1 находится на высоте!

Пусть с вашими мечтами жизнь во-круа становится прекраснее и веселее. Счастья вам, здоровья и благополучия!



Коллектив ГБУЗ «Родильный дом №1».



СЛУЖБА ПО КОНТРАКТУ

ОБЩАЯ СУММА ЕДИНОВРЕМЕННОЙ МАТЕРИАЛЬНОЙ ПОДДЕРЖКИ ПРИ ЗАКЛЮЧЕНИИ КОНТРАКТА – 800 000 РУБЛЕЙ, В ТОМ ЧИСЛЕ СЕРТИФИКАТ НА ПРИОБРЕТЕНИЕ АМУНИЦИИ И ЭКИПИРОВКИ

8 (8672) 76-83-75

www.kpmm15.ru/contract2022

ЧАСТНЫЕ ОБЪЯВЛЕНИЯ

МЕНЯЮ

ПО ГОРОДУ

● 2-КОМ. КВ. пл. 40,1 м² (теплая, уютная кв., солнечная сторона, в бесшумном месте, балкон из кухни с большим навесом, выход на сад-парк с лечебными хвойн. деревьями, трубы и сантехника заменены, с/у изолир., кладовая и подвал) на 4 эт. 5-эт. кирп. дома на ул. Бзарова на договорн. условиях на 2-КОМ. КВ. с кач. ремонтом пл. от 65 м² и выше на среднем этаже кирп. дома. Возм. продажа – 4,2 млн руб. Тел. 8-918-705-71-50.

ПРОДАЮ

ДОМА

● ЧАСТНЫЙ КИРП. ДОМ общ. пл. 84,7 м² (все уд., хозяйстрой, гараж, на з/у 6,7 сот.) в пос. Заводском на ул. Бульварной, 71. Цена догов. Тел. 8-916-124-20-64.

● НОВ. 3-ЭТ. ДОМ

(отлич. современ. ремонт, из дорогих отделоч. материалов, больш. гостиная, кухня, две спальни, терраса, 3 с/у, душевая) приват. з/у, ухожен. сад, навес из лексана, двор выложен камнем, жел. ворота, сухой подвал, отличный дом для проживания. В доме остается кухня, отделан. отоплен. (котел Vaillant), действующий камин в СНО «Учитель». Опл. нал. – 14 млн руб. Тел. 8-928-686-21-66.

● ПРИВАТ. ДОМ ИЗ 3 КОМН.

на двух собствен., с отдел. входом, все уд., ремонт, паркет, пласт. окна, кафель в с/у, сухой подвал, с полками для хранения., во дворе дома хозяйстрой: гараж, котельная, с/у, З/У 5,5 СОТ. Отличный дом для проживания, благоустр. участок в пер. Рабочем – 12 млн руб. Тел. 8-928-686-21-66.

● КИРП. ДОМ ИЗ 3 КОМН.

в с/т «Иристон», 6 линия (2 спал., зал, кухня, прихож., ванн., все уд., центр. канализац., кап. ремонт, подвал, сарай, 2 навеса, гараж шир. 4 м, дл. 12 м, все новое, фруктов. деревья, кустарники, виноград, розн., ухожен. огород общ. з/у 5 сот. место хорошее, приватиз.) – 9,7 млн руб. Без посредников. Тел. 8-988-870-65-84.

ДР. НЕДВИЖИМОСТЬ

● ПРИВАТ. З/У 5 СОТ., ровный участок в СНО «Учитель» – 2,5 млн руб. Тел. 8-928-686-21-66.

● З/У 7 СОТ. в с. Гизели на ул. Пролетарской (все коммуникации, транспорт рядом) – 1 млн 200 тыс. руб. Разумн. торг. Тел. 8-905-488-15-20.

● ПРИВАТ. З/У 4 СОТ. в садов. тов-ве «Весна», 2-я линия, 106/2 (эл-во, вода рядом), фруктов. деревья. Цена догов. Тел. 8-988-831-67-20.

ДР. ТОВАРЫ

● КОНСКИЙ ПЕРЕГОНОК высшего качества, в мешках. Доставка бесплатная. Тел.: 8-928-856-90-89, 8-928-856-90-83.

ПРОФНАСТИЛ, МЕТАЛЛОЧЕРЕПИЦА, ВОДОСТОКИ, ДОСКА ОБРЕЗНУЮ, УТЕПЛИТЕЛИ, БЛОКИ БЕТОННЫЕ

39х19х19 см. Обр.: угол улиц Гвардейской и Молодежной, тел.: 50-55-88, 8-918-828-32-32.

КУПЛЮ

● 1-КОМ. КВ. во Владикавказе с ремонтом от 40 м² – до 4,2 млн руб. за наличный расчет. Рассм. все варианты. Тел. 8-905-488-15-20.

УСЛУГИ

● УСЛУГИ АДВОКАТА по граждан. делам: семейные, жилищ., наследств. споры, Иски, консулт., запросы, оформление наследства «под ключ». Защита прав военнослужащих. Адвокат РУДЬ ГАЛИНА ГЕОРГЕВНА. Обр.: ул. Некрасова, 2, тел. 8-918-826-41-39.

● САНТЕХНИКА: отопление, установка котлов (напольный, стеновой) и радиаторов; ванн, раковин, унитазов; замена стоек, канализац. И ДР РАБОТЫ.

Тел. 8-918-969-05-84.

● ОТДЕЛОЧНЫЕ РАБОТЫ: штукатурка, шпаклевка, обои, ламинат и т. д.

Тел. 8-963-679-00-41.

● КАФЕЛЬНЫЕ РАБ., САНТЕХНИКА, ЭЛЕКТРИКА, ОБОИ.

Тел. 8-989-038-14-00.

● Изготавливаем: МЕТАЛЛИЧЕСКИЕ ДВЕРИ, ВОРОТА, ПЕРИЛА, НАВЕСЫ из лексана и профнастила. ПОКРАСКА ВОРОТ НА ДОМУ.

Тел. 8-918-822-54-42.

● ВСЕ ВИДЫ РАБОТ НА КЛАДБИЩЕ: укладка тротуарной гранитной плитки, бетонные работы. Выезд по республике.

Тел.: 8-928-498-14-56, 8-918-709-98-03.

РАЗНОЕ

● ТРЕБУЕТСЯ ЖЕЛАТЕЛЬНО СЕМЬЯ НА РАБОТУ НА ФЕРМУ для ухода и кормления за коровами.

3/плн догов. Проживание в доме из трех комнат (кухня, ванная + притаче бесплатно). Тел. 8-928-490-42-90.

БАЛЬЗАМИРОВАНИЕ КРУГЛОСУТОЧНО

● 100% -я ГАРАНТИЯ. ● ПОЛНЫЙ КОМПЛЕКС РИТУАЛЬНЫХ УСЛУГ И ПРИНАДЛЕЖНОСТЕЙ. недорого

8-928-068-66-91, 8-918-822-06-53.

ПАТРИОТИЗМ

СИМВОЛ МУЖЕСТВА И ГЕРОИЗМА

В столице Чувашской Республики г. Чебоксарах на мемориальном комплексе «Победа» будет установлен памятник воинам специальной военной операции.

Залина ГУБурОВА

Примечательно, что первое место в конкурсе на установление монумента занял проект, разработанный авторским коллективом: скульптором из Москвы, нашим земляком, Олегом Цурбаевым и архитектором из Чебоксар Альфредом Ибрагимовым.

ления Союза архитекторов России Александр Зорин, начальник отдела архитектуры, городской эстетики и дизайна администрации Чебоксар Елена Алипова, скульптор, заслуженный художник России, народный художник Чувашии Владимир Нагорнов, представители Союза архитекторов Чувашии, Государственного центра по охране культурного наследия, участники СВО.



матери, автором которой стал скульптор Олег Цурбаев. Добавим, сам памятник был открыт еще в 2020-м, его основой стал валун, на котором школьники высекли свои имена, когда уходили на фронт.



Представительное жюри возглавил академик Андрей Ковальчук, председатель Союза художников России, заведующий кафедрой Московской художественно-промышленной академии им. С.Г. Строганова.

Творчество Олега Цурбаева неразрывно связано с художественным прошлым Родины. Из него он черпает силы, идеи, темы. Так, в августе текущего года в селе Дур-Дур Северной Осетии памятник ушедшим на Великую Отечественную войну одноклассникам был дополнен скульптурой скорбящей

свои имена в историю Великой Отечественной войны и своей малой родины — Осетии. По словам автора, было создано несколько вариантов, но в итоге был выбран один: «Я решил, что все-таки она должна как-то касаться камня, а фигура скорбящей матери должна быть белой, как будто в английских одеждах»...

ИЗ ДАЛЬНИХ СТРАН СТВИЙ ВОЗВРАТЯТЬСЯ Прикоснуться к прекрасному и вдохновиться

На родине гения

«СО» уже писала о художнице Тее КЕЛЕХСАЕВОЙ. На этот раз поводом для очередного нашего материала стало необычное путешествие Теи в дом-музей известного художника Сальвадора Дали, который находится в Испании, в соседней с Кадакесом бухте — Порт-Лыггат, где Тее удалось побывать этим летом со своими друзьями.

З. КАЙТОВА

Удивительно и то, что один из них — Эмиль — был лично знаком с известным художником. Эмиль отмечает, что, несмотря на то что уже тогда Дали был очень богат, он совсем не был высокомерен и очень радушно, как друг, принял гостей. Во время визита к художнику Эмиль, кстати, сам он по профессии — инженер, и еще несколько его друзей общались с Дали на различных темы.

История же самого дома, где жил Дали, довольно интересна. Как поведала Тея, купил его художник в далеком 1930 году. Именно здесь он прожил со своей русской женой Галой более 50 лет, вплоть до ее ухода из жизни в 1982 году. После смерти возлюбленной, художник покинул Порт-Лыггат и никогда больше сюда не возвращался.

Тея рассказала, что путешествие в это удивительное место полностью изменило ее представления о Дали. «Когда знакомишься с его работами, видишь мастерские, где творил гений, комнаты, в которых он жил со своей возлюбленной, то понимаешь, что прикоснулся к прекрасному, влюбляешься в него. Несмотря на то что Дали — самый известный сюрреалист, но он не из тех, чье творчество можно полюбить с первого взгляда. Для этого нужно понять его мышление, мировоззрение, побывать в его мире... Наверное, если бы он был одинок, было бы не так интересно. Но здесь во всем чувствуется любовь. В этой сумасшедшей атмосфере, с необыкновенными видами из окна Дали и создавал свои сюрреалистические шедевры. Его необычный, причудливый, экстравагантный дом расположен на нескольких уровнях, в нем много лестниц. В настоящее время он является музеем и производит довольно странное, но неизгладимое впечатление — во всем чувствуется рука великого мастера. На входе — чучело белого медведя, кстати, в доме много чучел разных животных и птиц. В мастерской — мольберт с незавершенной работой, кисти и краски художника, который, кажется, лишь несколько мгновений назад покинул комнату. На стенах — булочки, которые так любил Дали. Необыкновенно стильные диваны, спальни, потрясающей красоты сад и бассейны. Всюду — различные символы. Знаете, что самое удивительное? То, о чем я и мечтаю когда-то не могла, о чем нам рассказывали в институте преподаватели, то, что я видела лишь в книгах, стало реальностью. Это необыкновенное чувство!»

Во время путешествия в Испанию Тея написала немало новых работ, которые, возможно, в скором времени она представит на очередной авторской выставке.

ПАРАЛИМПИЙСКИЕ НАДЕЖДЫ

Ан гард — к бою!



В Тренировочном центре подготовки по спортивной борьбе, созданном в рамках федерального проекта «Спорт — норма жизни» нацпроекта «Демография», проходит первенство России по фехтованию лиц с поражением опорно-двигательного аппарата от 17 и до 23 лет.

Давид МАКЕЕВ

Торжественное открытие состоялось 9 сентября. От имени главы республики Сергея Меньило слова приветствия гостям и участникам мероприятия сказал министр физиче-

ской культуры и спорта РСО — Артур Хадонов.

«Сегодня проходит прекрасный турнир по парфехтованию среди участников от 17 до 24 лет. На спортсменом мы возлагаем большие надежды в том, что в будущем они будут

выступать на Паралимпийских играх и отберут пальму первенства у итальянцев» — отметил профильный министр.

Алексей Лазариди, старший тренер Северной Осетии по паралимпийскому фехтованию: «Мы хотим выявить победителей, которые станут кандидатами для вхождения в молодежную сборную страны для дальнейших учебно-тренировочных сборов и, естественно, выездов на международные соревнования».

В соревнованиях примут участие 50 спортсменов. Свои команды в столицу Северной Осетии направили 11 регионов: Москва, Санкт-Петербург, Московская, Воронежская, Новосибирская, Курская, Вологодская, Омская области, республики Татарстан и Башкортостан, Ханты-Мансийский автономный округ.

Виктория Тихонова, участница из г. Москвы: «Тренируюсь около 9 лет. Планирую занять первое место. Конкуренция растет, все соперники достойные. Подготовка была особенной, летом проходили сборы, надеюсь на позитивный результат».

В составе сборной команды РСО — А на первенстве выступят 9 спортсменов: Максим Курашин, Мурат Цогов, Хетаг Бестаев, Даниил Салказанов, Тамерлан Чевиев, Люсинэ Григорян, Виктория Шихинаева, Алина Хугаева, Полина Баданина.

МАС-РЕСТЛИНГ Илона Шапка — бронзовый призер Всемирных игр кочевников

«Бронза» на играх кочевников

В Астане проходят V Всемирные игры кочевников. Главное спортивное и культурное событие года в Казахстане собрало более 2500 участников из более чем 80 стран мира.

З. СЛАВИНА

Игры кочевников одновременно стартовали на пяти площадках: стадионе «Астана-арена», ипподроме «Казанат», в ледовом дворце «Алау», Дворце единоборств имени Жаксылыка Ушкempiрова и комплексе «Думан».

Примечательно, что программа включала 20 соревновательных и 10 показательных видов спорта. В это число вошли национальная борьба, соревнования по боевым искусствам, стрельба из лука, конные скачки, соколиная охота, показательные выступления по этническим видам спорта, традиционные интеллектуальные, а также народ-



ные игры и многое другое. В рамках спортивных мероприятий было разыграно 110 комплектов медалей. Включен в спортивную программу и мас-рестлинг, соревнования по которому состоялись 9–10 сентября. В восьми весовых категориях

среди мужчин и женщин медали оспаривали более 100 спортсменов из 31 страны.

В составе сборной России по мас-рестлингу осетинская спортсменка Илона Шапка завоевала бронзовую медаль в весовой категории до 65 кг.

КРИМИНАЛ

440 бутылок немаркированной водки

Следственным отделом ОМВД России по Правобережному району РСО — А возбуждено уголовное дело в отношении жителя селения Новый Батако 1957 г.р., подозреваемого в совершении преступления, предусмотренного ч. 1 ст. 171.3 УК РФ (незаконное производство и (или) оборот этилового спирта, алкогольной и спиртосодержащей продукции в крупном размере).

Пресс-служба МВД по РСО — А



В ходе реализации комплекса оперативно-разыскных мероприятий сотрудниками МОЗБ и ПК № 1 УЭБ и ПК МВД по РСО — А задокументирован факт незаконного хранения фигурантом в своем домовладении свыше 440 бутылок немаркированной алкогольной и спиртосодержащей продукции стоимостью 130 000 рублей.

Со слов мужчины, указанный суррогат был приобретен им несколько лет назад для личного пользования.

Изымая оперативниками немаркированная продукция передана представителям Росалкогольрегулирования на ответственное досудебное хранение.

В настоящее время подозреваемому избрана мера пресечения в виде подписки о невыезде и надлежащем поведении. Санкция инкриминируемой статьи предусматривает максимальное наказание в виде лишения свободы на срок до трех лет с крупным денежным штрафом.

В настоящее время, оперативно-разыскные мероприятия и следственные действия, направленные на установление всех обстоятельств совершения противоправной деятельности, продолжаются.

Новые методы мошенничества

Сотрудники уголовного розыска ОМВД России по Правобережному району разбираются в сложной схеме дистанционного мошенничества. Обманутыми стали двое граждан — покупатель дорогостоящего дома на колесах и продавец транспортного средства.

На одном из сайтов бесплатных объявлений 53-летний предприниматель из Самары нашел объявление о продаже автомобиля на базе автомобиля «Fiat Ducato» за три миллиона рублей во Владикавказе. Покупатель связался с продавцом по имени Сергей, который отправил ему дополнительные фото и видеоматериалы, при этом сообщив, что в настоящее время находится на работе в другом городе, и автомобиль покажет его знакомый. Собеседник убедил самарчанина в том, что не следует обсуждать сделку с приятелем и по всем вопросам необходимо звонить ему.

С целью покупки транспортного средства заявитель приехал во Владикавказ и позвонил «продавцу». Тот сказал, что сейчас выйдет его знакомый, и он сможет все посмотреть. Действительно, через несколько минут вышел мужчина и показал автомобиль, который потерпевший видел на фото. Мужчину устроили внешний вид и технические характеристики автомобиля, и он выразил готовность его приобрести. После чего перевод денег на банковский счет закончился.

Мужчины нарушили инструкцию Сергея и разговорились. Выяснилось, что они оба попались на уловку мошенника. Так, с продавцом машины связался неизвестный, который готов был купить автомобиль по указанной цене и назначил встречу с якобы своим партнером. Аферист убедил собственника авто в том, что он его устраивает и все это время тот думал, что гость из Самары — напарник покупателя. Таким образом и продавец, и по-

купатель встретились лично, однако, оба были введены в заблуждение мошенником, который запретил им обсуждать сделку и представил их друг другу в иной роли, а сам получил деньги от сделки.

По данному факту возбуждено уголовное дело по признакам преступления, предусмотренного ч. 4 ст. 159 УК РФ (мошенничество).

МВД Северной Осетии предупреждает, что мошенники разработали схему обмана. Схема состоит из трех участников, двое из которых — продавец и покупатель — ни о чем не подозревают, а третий — мошенник. После того как продавец выставляет на торговой площадке свой товар за фиксированную сумму, мошенник под видом покупателя начинает ему много писать и звонит, просит фотографии, задает вопросы и вообще всячески проявляет интерес.

В какой-то момент аферист предлагает продавцу встретиться, потом снова и снова, но каждый раз появляются причины, из-за которых откладывает встречу, при этом остается заинтересованным и не вызывает подозрений. «Другом» или «подругой» становится потенциальный покупатель реального товара, который мошенник предлагает в своем объявлении по заниженной цене. Когда заинтересованный человек откликается на него, мошенник сообщает, что сам он уехал из города, а товар — у его друга. С этого момента «другом мошенника» становится ни о чем не подозревающий продавец.

Главный редактор М.М. БИТАРОВА

Приемная — 25-02-25. Заместители главного редактора: Александр Торин — тел. 25-11-15, Ирина Колиева — тел. 25-11-05, Нателла Гагаева (редактор отдела электронной версии газеты) — тел. 25-11-07, Валентина Зыгина (ответственный секретарь) — тел. 25-11-06, Светлана Мамедова, Светлана Громова (редакторы по выпуску) — тел. 25-02-31; собственные корреспонденты: Всеволод Рязанов — тел. 25-11-19, Сергей Суанов — тел. 25-11-09, Залина Губурова — тел. 25-11-03, Мадина Цаликова — тел. 25-11-17; корреспонденты: Тамара Бунтури — тел. 25-11-14, Зарина Кабисова — тел. 25-11-08, Давид Макеев — тел. 25-21-22; фотокорреспондент Диана Джикоева — тел. 25-92-93; системный администратор Владислав Казанский — тел. 25-63-18.

РЕКЛАМА. ОБЪЯВЛЕНИЯ. ИЗВЕЩЕНИЯ

Служба по контракту. Вступай в полк им. Дважды Героя СССР ИССЫ ПЛИЕВА. Служба по контракту. Единовременная выплата при заключении контракта - 800 000 рублей. Со СВОИМИ - за Россию! (8672) 76-83-75

Служба по контракту. Военская часть №3773 (ул. Кутузова, 80). объявляет набор на военную службу по контракту мужчин в возрасте 18–49 лет. Зароботная плата — от 40 т. р., хорошая транспортная развязка, жилищное обеспечение, полный социальный пакет. ТЕЛ. 8-918-823-65-08.

Дошкольный центр «ПРЕСТИЖ ПЛЮС» набирает детей в группы: подготовки к школе детей 5–6 лет; раннего развития детей 4–5 лет. АДРЕС: ул. Ростовская, 60; ул. Иристонская, 3-а (в помещении Детской школы искусств за ДК «Металлург»). ТЕЛ: 8-928-687-69-15, 8-909-475-38-67, 50-14-30.

ЧИСТКА ПОДУШЕК. С ЗАМЕНОЙ НАПЕРНИКА БЕЗ ХИМИИ, МУСОРА. ДЕЗИНФЕКЦИЯ БАКТЕРИЦИДНОЙ ЛАМПОЙ. СУШКА И РАСПУШЕНИЕ. Обр.: ул. Чапаева, 46, тел. 99-51-94.

СДАЮТСЯ ДВА КАБИНЕТА ПОД ОФИС. 20 кв. м на ул. Бородинской. Тел. 8-988-874-91-76.

РИТУАЛ ВЫЕЗДНОЕ ОБСЛУЖИВАНИЕ ТРАУРНЫХ МЕРОПРИЯТИЙ (ПОХОРОНЫ • 9 ДНЕЙ) • 40 ДНЕЙ • ГОДОВЩИНА) Минимальная цена от 580 рублей с человека. т. 99-72-99.

БАЛЬЗАМИРОВАНИЕ НЕДОРОГО 24 ЧАСА. Выезд женской бригады. Доставка ритуальной принадлежности. Катафалк. Дудук. Оркестр. Перевозки по России и зарубежью. 8-928-927-38-03

Педагогический коллектив МБОУ «СОШ № 41» г. Владикавказа выражает глубокое соболезнование директору школы Э. К. Цебоевой по поводу кончины брата БУРНАЦЕВА Валерия Казбековича. Коллектив УФС России по Республике Северная Осетия — Алания выражает глубокое соболезнование М. Р. Дзампаеву по поводу кончины отца ДЗАМПАЕВА Руслана Алихановича. Коллектив сотрудников и обучающихся Владикавказского многопрофильного техникума имени Георгия Капоева выражает глубокое соболезнование студенту первого курса Хетагу Амурзаеву по поводу кончины отца АКИМУРАЕВА Руслана Мурзаевича. Коллектив УФС РСО — А филиала АО «Почта России», Рексма профсоюз работников связи, Владикавказского пункта выражает глубокое соболезнование сотруднице Т. Н. Цохрековой по поводу кончины матери ЦХОВРЕКОВОЙ Луизы Никифоровны. Администрация, профессорский комитет и коллектив ГБУЗ «Республиканская детская клиническая больница» ДК РСО — А выражает глубокое соболезнование медицинской сестре ЦСО И. И. Хугаевой по поводу кончины брата ЕЛОШВИЛИ Иорами Ираклиевича.

Реклама, объявления, соболезнования и поздравления принимаются в отделе объявлений газеты «Северная Осетия», а также по электронной почте gazeta@mail.ru и по телефонам: 25-11-18, 25-93-72. Оплата возможна ОНЛАЙН. Платеж по реквизитам по ИНН 1501006809

СЕВЕРНАЯ ОСЕТИЯ. Учредитель: Комитет по делам печати и массовых коммуникаций Республики Северная Осетия — Алания. Распространяется в РСО — А. Цена свободная.

Газета зарегистрирована в Управлении Федеральной службы по надзору в сфере связи, информационных технологий и массовых коммуникаций по Республике Северная Осетия — Алания (Управление Роскомнадзора по Республике Северная Осетия — Алания) (П/И № ТУ15-00161 от 10 октября 2023 г.)

Печать офсетная. Газета выходит 5 раз в неделю. Индекс 53902 Тираж 6983 экз. Заказ № 994. Номер подписан в печать по графику — 19:00 фактически — 18:40. Отпечатано в АО «Осетия-ПолгирСервис». Корректоры номера: 4 стр. — Елена Натрошвили, 3 стр. — Олег Габалов, 1, 2 стр. — Людмила Хинчагашвили. Телефоны: бухгалтерия — 25-63-05, отдел рекламы и частных объявлений: 25-11-18, 25-93-72, корректорская — 25-94-87.

Использование материалов или клише допускается только с письменного разрешения редакции. При перепечатке ссылка на «СО» обязательна. Редакция не вступает в переписку. Рукописи не рецензируются и не возвращаются. Объявления в газету принимаются с 10 до 18 часов (перерыв с 13 до 14 часов). Адрес редакции, издателя и типографии: 362008, РСО — А, г. Владикавказ, пр. Коста, 11.